



 **RS Q8**



PERFORMANCE IS AN ATTITUDE



SOME THINK PERFORMANCE CAN BE MEASURED IN HORSEPOWER. OR TOP SPEED. OR ACCELERATION.

BUT PERFORMANCE ISN'T ABOUT THE STATUS QUO.

IT'S ABOUT REDEFINING IT. IT'S A CHOICE YOU MAKE, A STATE OF MIND. PERFORMANCE IS NOT FOR THE FAME OR THE FOLLOWERS, IT'S ABOUT RAISING YOUR EXPECTATIONS OF YOURSELF. NOT JUST SOMETIMES, BUT ALWAYS.

IT'S THE CHOICE TO BE BOLD. TO BE FEARLESS. TO BE LIMITLESS. IT'S THE CHOICE TO BE YOUR BEST.

PERFORMANCE IS AN ATTITUDE.



PODAŻAJ WŁASNA DROGA

Zmień swoje wyzwania na styl życia, a każdą wolną chwilę w wolność.
Idealnym towarzyszem w tym będzie nowe Audi RSQ8 – otwarte na wszystko,
co podkreśla indywidualizm.

Wartości zużycia paliwa i emisji CO₂ podane są na stronie 24.
Niektóre przedstawione lub opisane elementy wyposażenia dostępne są za dopłatą.
Szczegółowe informacje o wyposażeniu standardowym i dodatkowym na www.audi.pl lub u Partnerów Audi.

WSZYSTKO PRZED TOBĄ



Wartości zużycia paliwa i emisji CO₂ podane są na stronie 24.

Niektóre przedstawione lub opisane elementy wyposażenia dostępne są za dopłatą.

Szczegółowe informacje o wyposażeniu standardowym i dodatkowym na www.audi.pl lub u Partnerów Audi.

Nie musisz się ograniczać. To Ty decydujesz, dokąd zmierzasz i przede wszystkim – jak Audi RS Q8 idealnie dopasuje się do Twoich wymagań: eleganckie lub zdecydowanie sportowe, w zależności od wybranego wyposażenia. Teraz możesz odkrywać świat na swój własny sposób.

MOC SPEŁNIANIA MARZEŃ

Kieruj się impulsem – z Audi RSQ8 to zupełnie naturalne. Silnik V8 biturbo TFSI o pojemności 4,0 litra z maksymalnym momentem obrotowym 800 Nm w połączeniu z napędem quattro gwarantuje perfekcyjną dynamikę. 8-stopniowa skrzynia tiptronic pozwala przyspieszać z szybkimi, dostosowanymi do sytuacji zmianami biegów od 0 do 100 km/h w 3,8 sekundy. To idealne warunki do ucieczki przed codziennością i dowód na to, że marzenia się spełniają.

Wartości zużycia paliwa i emisji CO₂ podane są na stronie 24.

Niektóre przedstawione lub opisane elementy wyposażenia dostępne są za dopłatą. Szczegółowe informacje o wyposażeniu standardowym i dodatkowym na www.audi.pl lub u Partnerów Audi.

IKONA DYNAMICZNEGO STYLU

Początkowe wrażenie jest najważniejsze i dlatego Audi RS Q8 już od pierwszego spojrzenia zdradza swoje możliwości. Poszerzone nadkola, charakterystyczny wygląd zderzaków, szeroki rozstaw kół oraz spojler dachowy RS wskazują na sportowy charakter nadwozia. Wyrazisty tył z rzucającym się w oczy dyfuzorem, dużymi, owalnymi końcówkami rur wydechowych i napisem RS Q8 w intrygujący sposób podkreśla dynamikę.



Wartości zużycia paliwa i emisji CO₂ podane są na stronie 24.

Niektóre przedstawione lub opisane elementy wyposażenia dostępne są za dopłatą.

Szczegółowe informacje o wyposażeniu standardowym i dodatkowym na www.audi.pl lub u Partnerów Audi.



Wnętrze Audi RS Q8 jest przepelnione typowymi dla RS elementami, począwszy od spłaszczonej u dołu, obszytej skórą kierownicy sportowej z emblematem RS, przyciskiem RS i przyciskami zmiany przełożeń w optyce aluminium, po specyficzny dla RS wirtualny kokpit Audi z menu RS na wyświetlaczu MMI touch response.



EMOCJE POD KONTROLĄ

Podejmij wyzwanie, którego spełnienie dotąd było nieosiągalne. Ułatwi Ci to legendarny napęd quattro z opcjonalnym sportowym mechanizmem różnicowym z selektywnym rozdziałem sił napędowych na każde koło. Jego idealnym uzupełnieniem jest seryjne zawieszenie pneumatyczne adaptive air suspension sport oraz cztery koła skrętne, zapewniające zwrotność i wysoką stabilność jazdy. Przycisk RS Mode na kierownicy i tryby Audi drive select umożliwią Ci zmianę charakterystyki jazdy. O doskonałą widoczność dbają reflektory HD Matrix LED ze specyficznymi dla RS przyciemnionymi elementami. Przewaga dzięki technice gwarantuje znacznie więcej niż tego oczekujesz.

Wartości zużycia paliwa i emisji CO₂ podane są na stronie 24.

Niektóre przedstawione lub opisane elementy wyposażenia dostępne są za dopłatą. Szczegółowe informacje o wyposażeniu standardowym i dodatkowym na www.audi.pl lub u Partnerów Audi.

WYKORZYSTAJ MOŻLIWOŚCI

Zapomnij o ograniczeniach. Audi RSQ8 będzie Cię wspierać w każdej sytuacji i zawsze intrygować wyglądem. Zderzak RS z dużymi wlotami powietrza, charakterystyczny przedni spojler i osłona chłodnicy o strukturze plastra miodu przyciągają wzrok na każdej drodze, a wyrazista sylwetka podkreśla sportowy charakter.



Wartości zużycia paliwa i emisji CO₂ podane są na stronie 24.

Niektóre przedstawione lub opisane elementy wyposażenia dostępne są za dopłatą.

Szczegółowe informacje o wyposażeniu standardowym i dodatkowym na www.audi.pl lub u Partnerów Audi.

Jeżeli lubisz ekstremalnie sportową jazdę, możesz na życzenie zrezygnować z elektronicznego ograniczenia prędkości do 250 km/h i rozwijać prędkość maksymalną 305 km/h. Ceramiczne hamulce RS, zachowujące doskonałą skuteczność także przy długotrwałym obciążeniu, zapewnią maksymalne bezpieczeństwo.

PONADZASOWE PIĘKNO



Są rzeczy, które sprawiają, że życie nabiera kolorów – na przykład lakier specjalny Audi exclusive w kolorze zielonym Java metalik i 23-calowe obręcze ze stopu metali lekkich z pięcioma ramionami w kształcie litery Y, w kolorze antracytowoczarным, polerowane¹. Nadaj swojemu Audi RSQ8 niepowtarzalny styl, wybierając jeden z pakietów optycznych RS. Spraw, aby Twoje Audi RSQ8 było naprawdę wyjątkowe.

Wartości zużycia paliwa i emisji CO₂ podane są na stronie 24.

Niektóre przedstawione lub opisane elementy wyposażenia dostępne są za dopłatą.

Szczegółowe informacje o wyposażeniu standardowym i dodatkowym na www.audi.pl lub u Partnerów Audi.

¹ Prosimy zwrócić uwagę na informacje dotyczące kół na stronie 25.

KONSEKWENTNIE DOSKONAŁE

Wartości zużycia paliwa i emisji CO₂ podane są na stronie 24.

Niektóre przedstawione lub opisane elementy wyposażenia dostępne są za dopłatą.

Szczegółowe informacje o wyposażeniu standardowym i dodatkowym na www.audi.pl lub u Partnerów Audi.

Tylko Ty znasz swoją drogę i wiesz, jak nią konsekwentnie podążać. Audi RSQ8 z zapewniającymi stabilną pozycję siedzącą na najtrudniejszych zakrętach siedzeniami sportowymi RS, obszytymi perforowaną i pikowaną skórą Valcona, tak jak Ty pozostajesz wierny swojemu charakterowi. Pakiet stylistyczny RS w kolorze szarym, kombinacja Alcantary i skóry z kontrastowym szwem dbają o sportowy styl we wnętrzu. Tak prezentuje się pewność siebie w najpiękniejszej formie.

TWÓJ RUCH

Wybierz najkrótszą drogę do swojej wolności, nawet gdyby emocje miały sięgnąć zenitu.
Pozostaw za sobą wszystko, co mogłoby Cię ograniczać.

Wartości zużycia paliwa i emisji CO₂ podane są na stronie 24.
Niektóre przedstawione lub opisane elementy wyposażenia dostępne są za dopłatą. Szczegółowe
informacje o wyposażeniu standardowym i dodatkowym na www.audi.pl lub u Partnerów Audi.

AUDI EXCLUSIVE

Albo jedyne w swoim rodzaju, albo żadne. Z Audi exclusive Audi RS Q8 stanie się Twoim własnym, niepowtarzalnym unikatem. Do wyboru masz wyjątkowe aplikacje dekoracyjne, różne kolory skóry i szwu oraz specjalne lakiery. Możesz także nadać swojemu Audi RS Q8 jedyne w swoim rodzaju wygląd, wybierając spersonalizowane listwy progowe. Masz już swoją wizję Audi RS Q8?



Wartości zużycia paliwa i emisji CO₂ podane są na stronie 24.

Niektóre przedstawione lub opisane elementy wyposażenia dostępne są za dopłatą.

Szczegółowe informacje o wyposażeniu standardowym i dodatkowym na www.audi.pl lub u Partnerów Audi.



Audi RS Q8 z lakierem specjalnym Audi exclusive szarym Nimbus perłowym

Tapicerka skórzana Valcona Audi exclusive w kolorze srebrnym Diamant/szarym Jet ze szwem w kolorze szarym Jet – dodatkowe elementy wnętrza obszyte skórą Audi exclusive w kolorze czarnym ze szwem w kolorze szarym Jet oraz podparcia w drzwiach w kolorze srebrnym Diamant ze szwem w kolorze szarym Jet – kierownica i gałka dźwigni zmiany biegów obszyte czarną skórą Audi exclusive ze szwem w kolorze szarym Jet – pasy bezpieczeństwa Audi exclusive w kolorze szarym Jet – czarne dywaniki Audi exclusive z napisem RS, obszyciem w kolorze srebrnym Diamant oraz szwem i lamówką w kolorze szarym Jet – spersonalizowane listwy progowe w drzwiach Audi exclusive

Podane wymiary dotyczą masy własnej pojazdu. Pojemność bagażnika¹ 535 l.

¹ Maksymalna odległość między siedziskiem a podsufitką. ² Szerokość na wysokości łokci. ³ Szerokość na wysokości ramion. ⁴ Wysokość z anteną dachową ⁵ Poziom zawieszenia pneumatycznego HN1

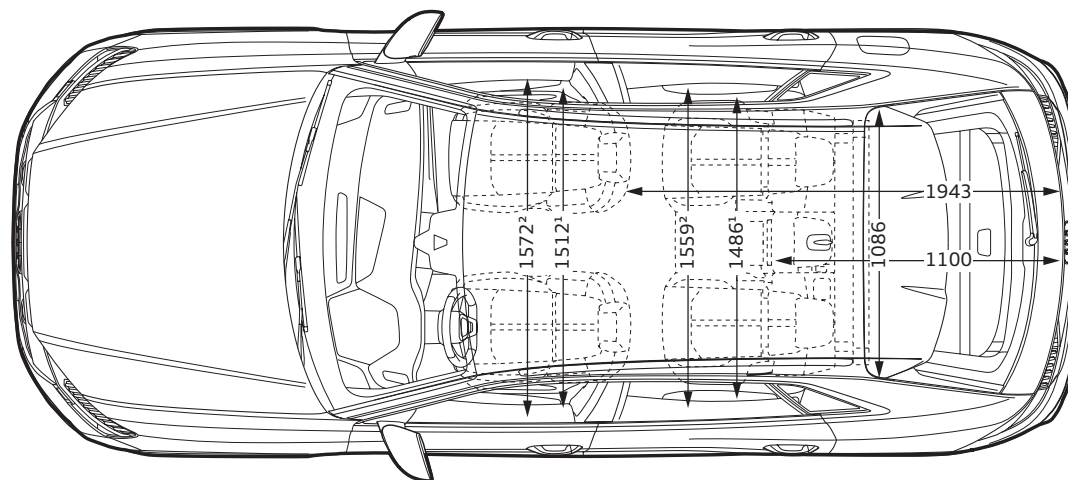
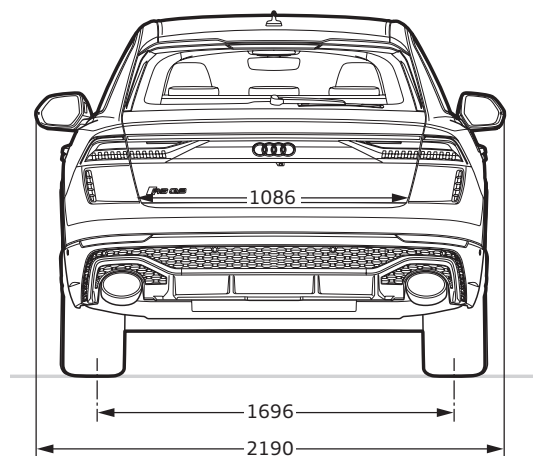
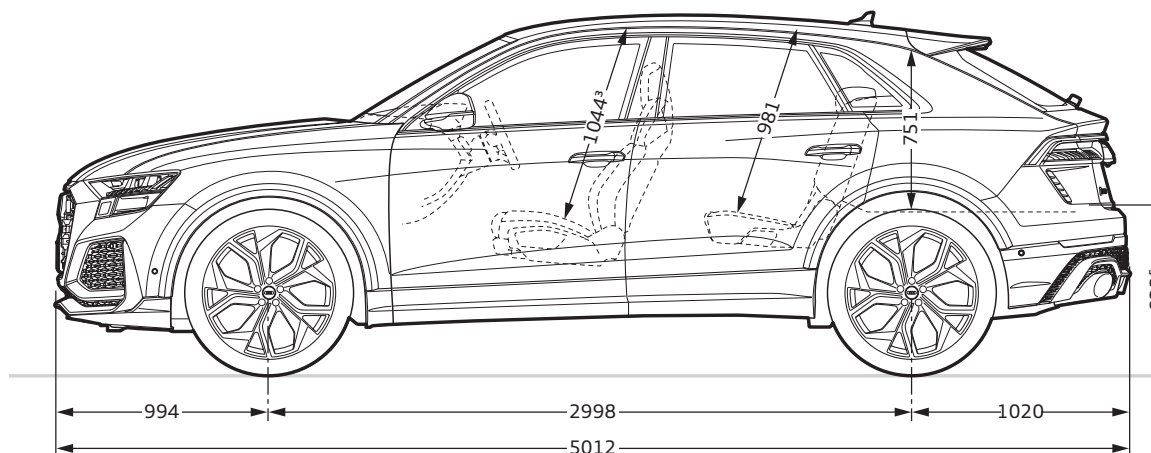
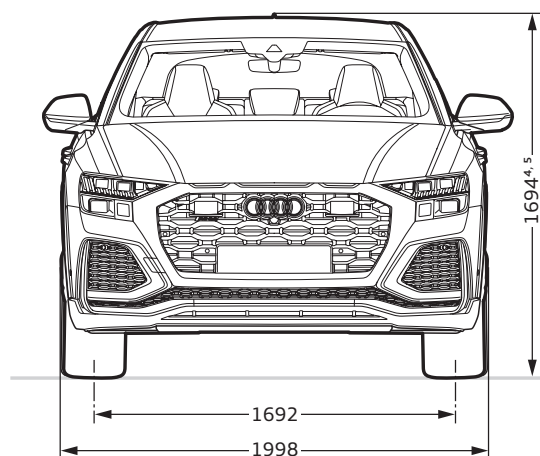

Audi Sport GmbH
NSU-Straße 24-32
74172 Neckarsulm
www.audi.com
Stan: grudzień 2019

Wszelkie prezentowane informacje, w szczególności zdjęcia, wykresy, specyfikacje, opisy, rysunki lub parametry techniczne nie stanowią oferty w rozumieniu Kodeksu cywilnego oraz nie są wiążące i mogą ulec zmianie bez wcześniejszego powiadomienia. Prezentowane informacje nie stanowią zapewnienia w rozumieniu art. 5561 § 2 Kodeksu cywilnego. Marka Audi zastrzega sobie możliwość wprowadzenia zmian w prezentowanych wersjach. Przedstawione detale wyposażenia mogą różnić się od specyfikacji przewidzianej na rynek polski. Zamieszczone zdjęcia mogą przedstawiać wyposażenie opcjonalne. Wiążące ustalenie ceny, wyposażenia i specyfikacji pojazdu następuje w umowie sprzedaży, a określenie parametrów technicznych zawiera świadectwo homologacji typu pojazdu.

Zastrzegamy sobie prawo do zmian i pomyłek. Wszelkie informacje prezentowane w niniejszym katalogu są aktualne na dzień składania materiału.

958/11WE.89.11

W celu uzyskania najnowszych informacji prosimy kontaktować się z Autoryzowanym Dealerem Marki Audi.